

BAYLAN

SU SAYAÇLARI

AK-211S

Ön Ödemeli Su Sayacı



GENEL ÖZELLİKLERİ

- MID (Ölçü Aleti Direktifi) Sertifikalı
- Peşin ödeme ile faturalandırma
- Sayaç okuma işleminin ortadan kalkması
- Bilgisayar ortamında kolayca istatistik hazırlama
- Kontaklı kart kullanımı ile dış etkilere karşı tam izolasyon
- Değişik tarifeleri uygulama imkanı
- IP65 korumalı elektronik devre ve mekanik sayaç
- Çok hüzmeli tasarımı ile uzun ömür
- Dahili su giriş filtresi
- Anlaşılır ikaz ve bilgilendirme ikonları
- Rekor güvenlik kapağı ve elektronik algılayıcı
- İdarece değiştirilebilir Lithium PİL
- Aydınlatmalı geniş açılı grafik ekran LCD
- Ekran koruyucu polikarbonat cam
- 90°C ye kadar olan sıcak sular için
- Uzun ömürlü ve bakımsız çalışma
- Yıllarca yedek parça ve servis sağlama
- Kaçak kontrol sistemi, 3 yıl garanti

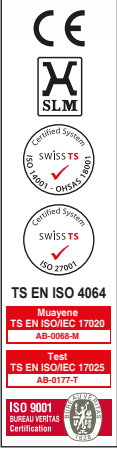
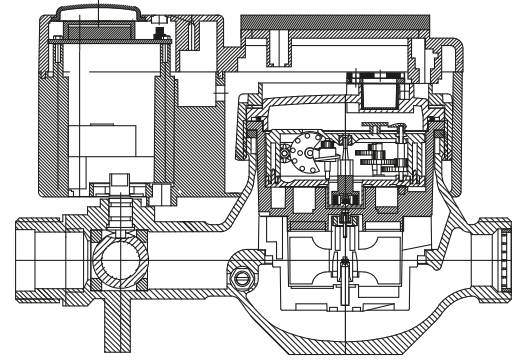

PERFORMANS ÖZELLİKLERİ

Aşırı Yükleme Debisi	Q4	m ³ /h	3.125
Sürekli Debisi	Q3	m ³ /h	2.5
Geçiş Debisi	Q2	m ³ /h	0.040
Minimum Debi	Q1	m ³ /h	0.025
Q3/Q1 (MI-001 OIML R49)	-	-	100
Şebekeye Bağlanış	-	-	Yatay
Maksimum Kayıt Kapasitesi	-	m ³	99999
İlk Hareket Debisi	Qi	l/h	7
Maksimum Çalışma Basıncı	-	bar	16
Maksimum Çalışma Sıcaklığı	-	°C	90
Basınç Kaybı	-	bar	Max. 0,63
En Küçük Okuma Bölüntüsü	-	m ³	0.00005
Doğruluk Sınıfı	-	-	Sınıf 1 / Sınıf 2
Kolideki Sayaç Sayısı	-	-	5

BOYUTLAR

Anma Çapı	DN	20	mm
Bağlantı Çapı	D	G1	B
Toplam Yükseklik	H	133	mm
Eksen Yüksekliği	h	36.5	mm
Genişlik	B	111	mm
Boy	L	190	mm
Rakorlu Boy	LB	270	mm
Birim Ağırlık	-	2,08	kg
Koli Ağırlığı (Rakorlar Hariç)	-	11.38	kg
Koli Ağırlığı (Rakorlar Dahil)	-	12.28	kg
Koli Ebatları	-	17x60.5x23	cm

BASINÇ KAYBI GRAFİĞİ

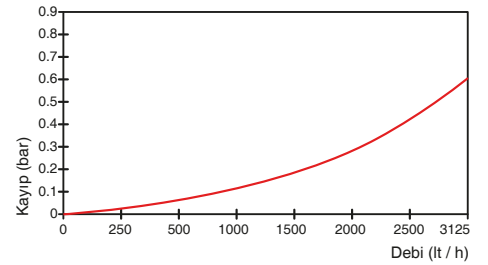

HATA EĞRİSİ GRAFİĞİ

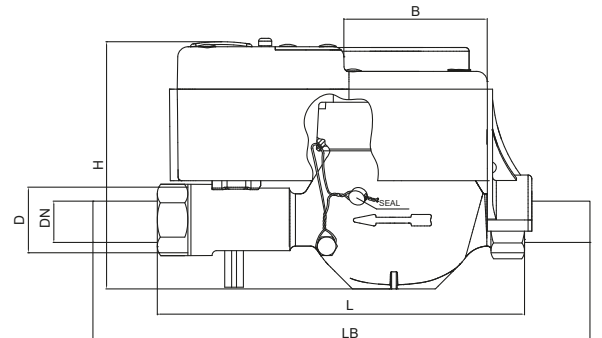
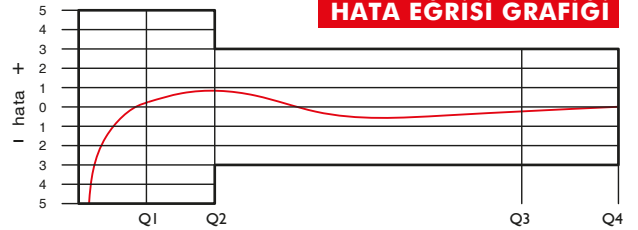

"Ürünlerimizde yapmış olduğumuz sürekli iyileştirme çalışmalarından dolayı, önceden haber vermeden ürün dizayn ve yapısında değişiklik yapma hakkını saklı tutarız."