

BAYLAN

SU SAYAÇLARI

Tarımsal Sulama Elastomer Yataklı Sürgülü Vana



GENEL ÖZELLİKLERİ

- Düşük basınç kaybı
- İçme suyuna uygunluk
- İç/dış termoplastik toz boya ile boyama
- Yüksek korozyon ve UV dayanımı
- Gövde GGG-40 (Sfero döküm)
- Akış profilini bozmaz
- Yüksek güvenlik
- Üstün kalitede üretim
- %100 sızdırmazlık
- Düşük tork değeri ile basınç altında bile kolay açma/kapama
- Bağlantı elemanları ve iç aksamları paslanmaz malzeme
- Yıllarca bozulmadan çalışır, ilk günkü hassasiyetini korur
- Yıllarca yedek parça ve servis sağlama

Tarımsal sulama hidrantlarını, besleyen su boru hatlarının önünde kullanılır.

Elastomer Yataklı Sürgülü Vanalar şebeke kesme vanası ve tahliye vanası olarak kullanılan vanalardır. Gövdede herhangi bir sürgü yuvası bulunmamasına rağmen, komple EPDM kauçuk kaplı sürgüleri sayesinde tam sızdırmazlık sağlarlar. Su israfını ve enerji sarfiyatını önlemiş olur.

BOYUT VE AĞIRLIKLAR

TİP	ÇAPI DN	LB UZUNLUK	H YÜKSEKLİK	B GENİŞLİK	h EKSEN YÜKSEKLİĞİ	BAĞLANTI VİDA SAYISI VE ÇAPI	ÇIKIŞ BAĞLANTI VİDA SAYISI VE ÇAPI	AĞIRLIK (kg)
Sürgülü Vana	100	192	373	220	103	16 - M16	4-M16	

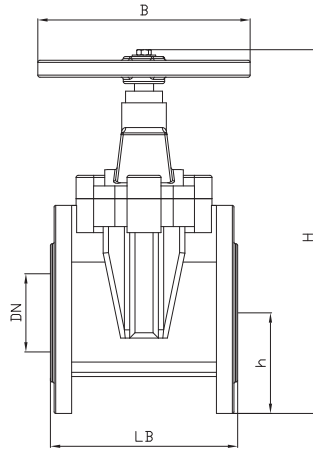

"Ürünlerimizde yapmış olduğumuz sürekli iyileştirme çalışmalarından dolayı, önceden haber vermeden ürün dizayn ve yapısında değişiklik yapma hakkını saklı tutarız."

BAYLAN ÖLÇÜ ALETLERİ SAN. VE TİC. A.Ş.

Fabrika: Atatürk Organize Sanayi Bölgesi 10032 Sk. No:16 Çiğli - İZMİR
Tel : (0.232) 497 97 00 • Fax : (0.232) 497 97 51 - 497 97 52 - 497 97 53
e-mail: info@baylanwatermeters.com • web: www.baylansayaclari.com